

Regalsysteme und Lagertechnik

für Industrie, Handel, Handwerk und Gewerbe



- Fachbodenregale
- Räderregalsysteme
- Büro- / Archivregale
- Weitspannregale
- Paletten- / Schwerlastregale
- Kragarmregale



100% made in Germany

Vom Marktführer in Europa

33 Gründe, die für eine Zusammenarbeit mit der Hacobau GmbH sprechen

Wir sind Ihr Spezialist rund um Hallenbau, Containersysteme sowie Lagertechnik.

Als mittelständisches, inhabergeführtes Unternehmen wissen wir Sie als unseren Kunden zu schätzen und legen großen Wert auf die individuelle und fachkundige Betreuung. Jede Baumaßnahme ist anders, jeder Bauherr hat andere Ansprüche und Anforderungen, so dass ein Vorgehen nach Schema F selten die optimale Lösung darstellt. Gerne erstellen wir Ihnen ein individuell auf Sie zugeschnittenes Angebot und besuchen Sie bei sich vor Ort in Ihrem Unternehmen. Am besten erreichen Sie uns telefonisch unter 05151-80 98 76 oder einfach per E-Mail an info@hacobau.de. Wir sind gespannt auf Sie und ein weiteres, herausforderndes Projekt!

-  1. **Engagierte und motivierte Mitarbeiter** beraten Sie rund um unsere Produkte. Sowohl im Innendienst als auch im Außendienst, direkt bei Ihnen vor Ort.
-  2. Im Rahmen des Projektes und darüber hinaus haben Sie bei uns Ihr persönliches, **festes Ansprechpartner-Team**. Bei uns sind Sie nicht nur eine Nummer, sondern Sie als Mensch sind uns wichtig.
-  3. Wir stehen Ihnen **rund um die Uhr** gerne zur Verfügung. Sollten wir uns einmal doch gerade im Gespräch befinden, rufen wir Sie selbständig schnellstmöglich zurück.
-  4. Unsere Produkte werden auf modernsten Maschinen hauptsächlich **in Deutschland gefertigt**. Damit gewährleisten wir eine erstklassige Produktqualität und sorgen dafür, dass unsere Arbeitsplätze in Deutschland erhalten bleiben.
-  5. Für unsere Systemhallen und -container existieren **fertige Typenstatiken sowie Fundamentschemapläne**, welche wir Ihnen auch vorab gerne **kostenfrei** zur Verfügung stellen. So lassen sich Ihre Planungskosten direkt von Anfang an minimieren.
-  6. Die meisten Regaltypen sind bereits **innerhalb von 5 Tagen** ab Lager lieferbar. Auf Wunsch organisieren wir für Sie gerne eine beschleunigte Objektlieferung.
-  7. Eine **erfahrene Planungsabteilung** nimmt sich größeren Projekten an und konzipiert jene nach exakt den Kriterien, auf die Sie den Schwerpunkt legen.
-  8. **Hohe Einkaufsvolumina** bei den Stahl- und Energielieferanten sorgen für signifikante Einsparpotentiale, welche umgehend auch die Abgabepreise positiv beeinflussen.
-  9. **Durchdachte Baukastensysteme** verschiedenster Hallen- / Containertypen machen eine schnelle Angebotserstellung sowie kurzfristige Lieferungen möglich.
-  10. Viele Industrieunternehmen, mittelständische Betriebe unterschiedlichster Branchen und fast alle Automobilmarken haben sich in der Vergangenheit bereits für unsere Produkte entschieden. **Mehr als 1000 Referenzobjekte** sprechen für sich. Gerne nennen wir Ihnen auch eine Referenz in Ihrer Nähe.
-  11. Eine **faire und ehrliche Zusammenarbeit** ist unser Selbstverständnis. Wir sind erst zufrieden, wenn Sie zufrieden sind. Sie vertrauen uns, wir vertrauen Ihnen.
-  12. Regalsysteme und Lagercontainer können Sie **jederzeit auch über unseren Online-Shop bestellen**. Konfigurieren Sie einfach die gewünschte Auswahl und mit wenigen Klicks sind jene bei Ihnen.
-  13. Unsere Montageteams zeichnen sich durch ein **besonderes Maß an Sorgfalt sowie höchste Präzision bis ins Detail** aus. Dabei liegt uns eine schnelle und saubere Realisierung Ihres Bauvorhabens besonders am Herzen.
-  14. **Bauen mit Festpreis-Garantie**. Von Anfang an maximale Transparenz und Planungssicherheit für Ihr Bauvorhaben. Selbstverständlich mit Regalausstattung und dem notwendigen Aufbau.

- ✓ 15. Unser **umfassendes Leistungsspektrum** rund um Hallenbau, Container und Lagertechnik sorgt dafür, dass Sie **alles aus einer Hand** erhalten. Direkte Schnittstellen lassen die einzelnen Bauabschnitte **reibungslos** ineinander laufen.
- ✓ 16. **Technische Zeichnungen**, auch als offene **CAD-Datei zur Weiterverarbeitung** für Ihre Planung, liefern wir standardmäßig für unsere Hallen- und Containerbauprodukte mit. So wissen Sie vorher exakt, was Sie erhalten.
- ✓ 17. **Individuelle Lösungen in Serie.** Unsere verschiedenen Hallensysteme sind so aufgebaut, dass ein maßgeschneiderter Raum standardmäßig **ohne Aufpreis** realisierbar ist.
- ✓ 18. Ein großes, **zentral gelegenes Lager** mit einem effektivem Logistiksystem garantiert eine **schnelle und fehlerfreie Auslieferung**. Unser hohes Auslieferungsvolumen an Hallen, Containern und Regalen optimiert und minimiert die Transportkosten.
- ✓ 19. Aufgrund der hohen Nachfrage nach vielen Produkttypen werden diese auf einer eigenen Produktionsstraße in weitgehend **vollautomatischer Produktion** hergestellt. Dadurch lassen sich hohe Umrüstkosten vermeiden und **hervorragende Abgabepreise** erzielen.
- ✓ 20. Auf Wunsch stellen wir für Sie kostengünstig über unseren **erfahrenen Hausarchitekten** den Bauantrag und übernehmen für Sie den vollständigen Dialog mit den Baubehörden.
- ✓ 21. **Innovationen und Weiterentwicklungen** werden in einer kleinen Spezialabteilung erarbeitet. Umfangreiche Studien sowie Belastungstests stellen sicher, dass die Entwicklungen schließlich unseren hohen Qualitätsstandards gerecht werden.
- ✓ 22. Wir sind **Praktiker** und keine Theoretiker. Jeder Hacobau-Mitarbeiter besitzt eigene Praxiserfahrung und war bereits selbst an einer Montage beteiligt. Durch den Dialog mit unseren Kunden, auch nach Projektabschluss, wissen wir, was sich in der Vergangenheit bewährt hat, und auch, wovon abzuraten ist.
- ✓ 23. Unsere Fachbodenregale sind **TÜV-geprüft** und tragen das **RAL-Gütezeichen**. Dieses fordert u.a. die laufende Überwachung der Fertigung durch ein neutrales Institut. Herstellerunabhängig belegt das Siegel unsere hohe Regalqualität.
- ✓ 24. **Mehr als 20 Jahre Erfahrung** sprechen dafür, dass Stahl in der Hand des Fachmannes **vielseitig und effizient** zugleich zu handhaben ist. Bei uns sind Sie in den besten Händen.
- ✓ 25. Neben den Kernmärkten in Deutschland, Österreich und der Schweiz mit Niederlassungen ist die Hacobau GmbH **in ganz Europa vertreten**. Container und Regale werden sogar weltweit geliefert.
- ✓ 26. **Nachhaltigkeit** ist uns wichtig. Aus diesem Grund setzen wir bei unseren Regalsystemen ausschließlich auf **zertifizierten Stahl**, welcher durch seine Reinheit eine hohe Produktgüte und maximale Belastbarkeit aufweist.
- ✓ 27. Unsere Systemleichtbauhallen ab 30m² sind so konzipiert, dass sowohl **die spätere Erweiterung als auch das Versetzen** an einen anderen Standort innerhalb kurzer Zeit preiswert möglich sind. Profitieren Sie von dieser Flexibilität und seien Sie für das Wachstum Ihres Unternehmens gewappnet.
- ✓ 28. **Mietkauf und Leasing** helfen dabei Ihren Eigenkapital-Einsatz zu reduzieren und damit Ihre Liquidität zu schonen. Gerne beraten wir Sie über die **steuerwirksame Alternative** zum Kauf.
- ✓ 29. Als mittelständisches, inhabergeführtes Unternehmen ist uns ein **von Wertschätzung geprägtes Miteinander**, sowohl firmenintern als auch unseren Kunden gegenüber, wichtig.
- ✓ 30. Unsere Montagen bieten wir sowohl als **kostengünstige Richtmontage** mit bauseitigen Helfern, welche durch unseren Richtmeister angeleitet werden, als auch als **Vollmontage** an.
- ✓ 31. Unsere **zertifizierten Regal-Inspektoren** führen Prüfungen gemäß der Anforderungen der DIN EN 15635 sachgemäß durch.
- ✓ 32. Im Rahmen eines **kostenlosen Lager-Checks** analysieren unsere Experten den Status-Quo Ihrer Lagerstätte auf potenzielle Optimierungsmöglichkeiten. Sowohl Lagerkapazität als auch Effizienz lassen sich so z.T. bis zu 30% steigern.
- ✓ 33. Bei uns kaufen Sie nicht nur Hallenbau, Containersystem oder Lagertechnik. Unsere **Begeisterung** und unser **Herzblut** sind im Leistungsumfang standardmäßig mit enthalten. Wir freuen uns auf Sie.



Fachbodenregale

MULTIplus150

einseitig nutzbar

Eigenschaften

- » Fachböden im Raster von 25 mm in der Höhe verstellbar
- » ideal zum Aufbau von Regalzeilen vor Wänden und als Doppelregal Rücken an Rücken
- » individuelle Anpassung an räumliche Gegebenheiten und das Lagergut durch drei Regalbreiten
- » geeignet zum Bau mehrstöckiger Regalanlagen

Ihr Nutzen

- » schneller Aufbau durch einfaches Stecken der Fachböden
- » einfaches Ausrichten des Regals durch Spannschlösser an den Kreuzstreben
- » Erhöhung der Feldlast durch zusätzliche Tiefenriegel möglich



Grundregal ab 118,31 €
Art.-Nr. 12730

Aufbaumaße

Grundregal:

Nennlänge + 60 mm

Anbauregal:

Nennlänge + 6 mm

Rahmentiefe gesamt:

Nenntiefe + 36 mm

MULTIplus150

Der Alleskönner

- » 150 kg Fachlast: z.B. für Werkzeuge, Farben, Eisenwaren
- » für die Fachlast einzigartige Kantenhöhe von nur 25 mm
- » Steigerung der Fachlast auf 220 kg durch optionale Verstärkungsunterzüge

TOPSELLER!

Fachbreite 1.000 mm · Fachlast 150 kg

		Tiefe mm		300		400		500		600	
	Höhe mm	Feldlast Tonnen	Fachböden	Grundregal	Anbauregal	Grundregal	Anbauregal	Grundregal	Anbauregal	Grundregal	Anbauregal
Rahmen / Fachböden verzinkt	2.000	1,3 t	5	12730	12735	12740	12745	12750	12755	12760	12765
				118,31 €	85,33 €	129,65 €	95,75 €	139,87 €	105,11 €	150,54 €	114,92 €
	2.500	1,6 t	6	12731	12736	12741	12746	12751	12756	12761	12766
				146,42 €	104,62 €	160,58 €	117,40 €	173,36 €	128,89 €	186,68 €	140,92 €
	3.000	1,6 t	7	12732	12737	12742	12747	12752	12757	12762	12767
				180,53 €	126,91 €	196,59 €	141,59 €	211,07 €	154,78 €	226,18 €	168,60 €
Zusatz-Fachboden mit 4 Fachbodenträgern			17230-B	17230-B	17240-B	17240-B	17250-B	17250-B	17260-B	17260-B	
			10,47 €	10,47 €	12,37 €	12,37 €	14,07 €	14,07 €	15,86 €	15,86 €	

Fachbodenregale

MULTIplus250

einseitig nutzbar

Eigenschaften

- » Fachböden im Raster von 25 mm in der Höhe verstellbar
- » ideal zum Aufbau von Regalzeilen vor Wänden und als Doppelregal Rücken an Rücken
- » individuelle Anpassung an räumliche Gegebenheiten und das Lagergut durch drei Regalbreiten
- » geeignet zum Bau mehrstöckiger Regalanlagen

Ihr Nutzen

- » schneller Aufbau durch einfaches Stecken der Fachböden
- » einfaches Ausrichten des Regals durch Spannschlösser an den Kreuzstreben
- » Steigerung der Feldlast durch zusätzliche Tiefenriegel möglich



Grundregal ab 141,50 €
Art.-Nr. 12940



Aufbaumaße

Grundregal:

Nennlänge + 60 mm

Anbauregal:

Nennlänge + 6 mm

Rahmentiefe gesamt:

Nenntiefe + 36 mm

MULTIplus250

Der Kraftprotz

- » 250 kg Fachlast: z.B. für Kanister, Folienrollen, Kabelgebilde
- » 40 mm Kantenhöhe
- » Steigerung der Fachlast auf 330 kg durch optionale Verstärkungsunterzüge

TOPSELLER!

Fachbreite 1.000 mm · Fachlast 250 kg

		Tiefe mm		400		500		600		800	
	Höhe mm	Feldlast Tonnen	Fachböden	Grundregal	Anbauregal	Grundregal	Anbauregal	Grundregal	Anbauregal	Grundregal	Anbauregal
Rahmen / Fachböden verzinkt	2.000	1,3 t	5	12940	12945	12950	12955	12960	12965	12980	12985
				141,50 €	107,60 €	157,07 €	122,31 €	169,29 €	133,67 €	193,83 €	156,09 €
	2.500	1,7 t	6	12941	12946	12951	12956	12961	12966	12981	12986
				174,80 €	131,62 €	194,00 €	149,53 €	209,18 €	163,42 €	239,90 €	190,96 €
	3.000	2,3 t	7	12942	12947	12952	12957	12962	12967	12982	12987
				213,18 €	158,18 €	235,15 €	178,86 €	252,43 €	194,85 €	287,21 €	226,45 €
	Zusatz-Fachboden mit 4 Fachbodenträgern			17340-B	17340-B	17350-B	17350-B	17360-B	17360-B	17380-B	17380-B
				14,74 €	14,74 €	17,51 €	17,51 €	19,61 €	19,61 €	23,67 €	23,67 €



Eckregale

einseitig nutzbar

Eigenschaften

- » Eckregal mit Aufhängekonsole bestehend aus den Feldern A + B
- » alle MULTIplus150 Fachböden des Eckregalfeldes A werden mit Längensriegeln ausgesteift
- » Stabilisierung der Eck-Anbauregale C mit Kreuzstrebe
- » Fachböden im Raster von 25 mm in der Höhe verstellbar
- » belastbar bis 150 kg pro Boden
- » Feldlasten bis 1,6 Tonnen
- » verzinkt

Ihr Nutzen

- » optimale Ausnutzung Ihrer Lagerräume
- » schneller Aufbau durch einfaches Stecken der Ebenen

Aufbaumaße

Eckregalfeld A:

Nennlänge + 60 mm

Eckregalfeld B:

Nennlänge + Tiefe Eckregalfeld A + 48 mm

Anbauregal C:

Nennlänge + 6 mm

Rahmentiefe gesamt:

Nenntiefe + 36 mm

Eckregal ab 268,64 €
Art.-Nr. 12730-ECK

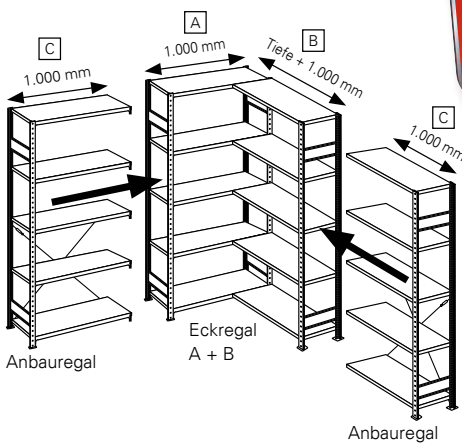

Eckregal (Felder A + B)

mit Längensriegeln · Breite 1.000 mm							
		Tiefe mm		300	400	500	600
	Höhe mm	Feldlast Tonnen	Fachböden				
				Eckregal	Eckregal	Eckregal	Eckregal
Rahmen / Fachböden verzinkt	2.000	1,1 t	2 x 5	12730-ECK	12740-ECK	12750-ECK	12760-ECK
				268,64 €	290,40 €	309,98 €	330,46 €
	2.500	1,4 t	2 x 6	12731-ECK	12741-ECK	12751-ECK	12761-ECK
				331,02 €	357,96 €	382,23 €	407,58 €
	3.000	1,6 t	2 x 7	12732-ECK	12742-ECK	12752-ECK	12762-ECK
				392,50 €	423,24 €	450,91 €	479,84 €
	Zusatz-Fachboden A mit Längensriegeln			17230-ECK	17240-ECK	17250-ECK	17260-ECK
				19,43 €	21,33 €	23,03 €	24,82 €
	Zusatz-Fachboden B mit 2 Fachbodenträgern + 2 Aufhängekonsolen			17230-B-ECK	17240-B-ECK	17250-B-ECK	17260-B-ECK
				16,49 €	18,39 €	20,09 €	21,88 €

Anbauregal (Feld C)

mit Kreuzstrebe · Breite 1.000 mm							
		Tiefe mm		300	400	500	600
	Feldlast Tonnen	Fachböden					
			Anbauregal	Anbauregal	Anbauregal	Anbauregal	
1,3 t	5		12735-ECK	12745-ECK	12755-ECK	12765-ECK	
			88,63 €	99,05 €	108,41 €	118,22 €	
1,7 t	6		12736-ECK	12746-ECK	12756-ECK	12766-ECK	
			107,92 €	120,70 €	132,19 €	144,22 €	
1,6 t	7		12737-ECK	12747-ECK	12757-ECK	12767-ECK	
			133,51 €	148,19 €	161,38 €	175,20 €	
Zusatz-Fachboden C mit 4 Fachbodenträgern			17230-B	17240-B	17250-B	17260-B	
			10,47 €	12,37 €	14,07 €	15,86 €	



Kanbanregale mit Trenn- und Seitenführungen beidseitig nutzbar

Neue Breite
1.300 mm

Eigenschaften

- » 8 MULTIplus150 Fachböden, davon 7 schräge Ebenen mit 14° Neigung und 1 gerader Abdeckboden
- » mit je 5 Trennführungen und 2 Seitenführungen
- » ideal für Kunststoffbehälter, Lagersichtkästen, Kartons
- » Ebenen im Raster von 25 mm in der Höhe verstellbar
- » Aussteifung durch Längsriegel
- » T-Profil-Rahmen mit 3 Tiefenriegeln und Böden verzinkt, Längsriegel RAL 7035 lichtgrau

Ihr Nutzen

- » ideal für "First-in-first-out"-Lager, da Lagerware auf den glatten, verzinkten Fachböden nachrutschen kann
- » optimale Organisation der Lagerware durch horizontal verstellbare Trennführungen im 50 mm Raster
- » direkter Einblick und einfacher Zugriff durch Schrägstellung der Fachböden
- » schneller Aufbau durch einfaches Stecken der Fachböden
- » vorderer Längsriegel 15 mm erhöht, verhindert das Herausfallen der Ware

Grundregal ab
362,07 €
Art.-Nr. 13640



Trennführung



Seitenführung



TOPSELLER!

Fachlast 150 kg / Feldlast 1,3 t

		Tiefe mm		500		600		800	
	Höhe mm	Breite mm	Grundregal	Anbauregal	Grundregal	Anbauregal	Grundregal	Anbauregal	
			Rahmen / Fachböden verzinkt	2.000	1.000	13640	13641	13660	13661
362,07 €	326,88 €	383,24 €				346,76 €	431,20 €	391,54 €	
Zusatzebene		13640-Z		13640-Z	13660-Z	13660-Z	13650-Z	13650-Z	
		39,66 €		39,66 €	42,06 €	42,06 €	47,48 €	47,48 €	
2.000	1.300	13640-130		13641-130	13660-130	13661-130	13650-130	13651-130	
		455,27 €		420,08 €	479,26 €	442,78 €	583,78 €	544,12 €	
Zusatzebene		13640-Z-130		13640-Z-130	13660-Z-130	13660-Z-130	13650-Z-130	13650-Z-130	
		52,15 €		52,15 €	54,92 €	54,92 €	67,47 €	67,47 €	

Zusatzebene, bestehend aus: 1 Fachboden, 2 Längsriegeln, 5 Trennführungen und 2 Seitenführungen



Reifenregale kaufen mit reifenschonenden Traversen

beidseitig nutzbar

Eigenschaften

- » beidseitige Bestückung und Entnahme der Räder
- » kombinierbar mit dem MULTiplus-Stecksystem und dem Großfach-Räderregal
- » Mehrgeschossanlagen möglich
- » belastbar bis 150 kg pro Ebene
- » Ebenen im Raster von 25 mm in der Höhe verstellbar
- » Aussteifung durch Reifentraversen
- » verzinkt

Ihr Nutzen

- » reifenschonende Lagerung der Räder durch speziell geformte Traversen
- » variabel einsetzbar für Räder / Reifen mit 550 - 800 mm Ø



Beispielbestückung bei Regalhöhe 2.000 mm mit verschiedenen Regalbreiten

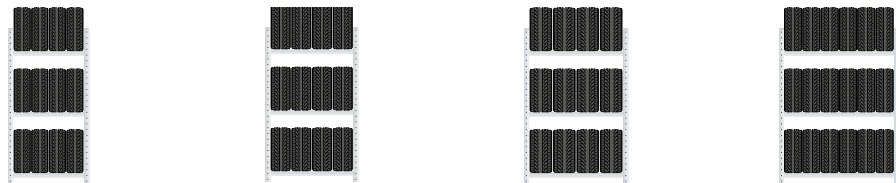

Regalbreite mm	1.000	1.200	1.300	1.500
Reifen pro Ebene bis Zoll-Größe	4 x bis 205 mm 18	4 x bis 255 mm 18	4 x bis 285 mm 18	6 x bis 235 mm 18
Lagerebenen	3	3	3	3
Reifen pro Regal	12	12	12	18

Die Bestückung der Regale sind nur Beispiele. Bei anderen Reifengrößen kann sich die Anzahl der Reifen in den verschiedenen Regalbreiten auch erhöhen.

Fachlast 150 kg

Feldbreite mm		900		1.000		1.050		1.150		1.200		1.300		1.500		
Höhe mm	Tiefe mm	Lagerebenen	Grundregal		Anbauregal		Grundregal		Anbauregal		Grundregal		Anbauregal		Grundregal	
			Art.	Preis	Art.	Preis	Art.	Preis	Art.	Preis	Art.	Preis	Art.	Preis		
verzinkt	2.000	3	13820	13821	13900	13901	20770	20771	13890	13891	20778	20779	13906	13907	13912	13913
			92,58 €	61,98 €	94,74 €	64,14 €	96,30 €	65,70 €	98,94 €	68,34 €	100,08 €	69,48 €	102,36 €	71,76 €	108,96 €	78,36 €
			20982	20983	20984	20985	20987	20988	20989	20990	20992	20993	20994	20995	20997	20998
		4	130,92 €	86,38 €	133,80 €	89,26 €	135,88 €	91,34 €	139,40 €	94,86 €	140,92 €	96,38 €	143,96 €	99,42 €	152,76 €	108,22 €
			20760	20761	20762	20763	20774	20775	20764	20765	20782	20783	20766	20767	20768	20769
			168,94 €	110,62 €	172,54 €	114,22 €	175,14 €	116,82 €	179,54 €	121,22 €	181,44 €	123,12 €	185,24 €	126,92 €	196,24 €	137,92 €
	5	20790	20791	20792	20793	20776	20777	20794	20795	20784	20785	20796	20797	20798	20799	
		211,64 €	137,20 €	215,96 €	141,52 €	219,08 €	144,64 €	224,36 €	149,92 €	226,64 €	152,20 €	231,20 €	156,76 €	244,40 €	169,96 €	
		13810	13810	13918	13918	20786	20786	13896	13896	20787	20787	13919	13919	13920	13920	
	6	10,46 €	10,46 €	11,18 €	11,18 €	11,70 €	11,70 €	12,58 €	12,58 €	12,96 €	12,96 €	13,72 €	13,72 €	15,92 €	15,92 €	
		Zusatzebene														

Feldlast gleich Summe der Fachlasten.

Reifenlagercontainer

Die Komplettlösung für kleine Kapazitäten

- » verzinkte, besonders stabile Ausführung
- » hergestellt aus speziell-profilierstem Stahlpaneel
- » wahlweise in 6m oder 12m Länge
- » hochbelastbarer, stabiler Holzfußboden aus verwindungssteifen OSB-Platten mit einer Belastung bis 500kg/m² Flächenlast
- » mit 1-flg. Tür (1,15 x 2,20m) stirnseitig
- » serienmäßig mit 4 Kranösen ausgestattet (6m)
- » Staplerkufen zur Unterlüftung der Module
- » zerlegte Anlieferung als Paket
- » schnelle + einfache Montage dank kurzer, bebildeter Montageanleitung möglich



Aufbaumaße der Reifenregale

Grundregal:

Nennlänge + 60mm

Anbauregal:

Nennlänge + 6mm

Rahmentiefe gesamt:

Nenntiefe + 36mm

Sicherheit

Regale mit einem Höhen/Tiefen-Verhältnis größer 5:1 müssen gemäß BGR 234 gegen Kippen gesichert werden.

Beispiel:

Ein Regal mit einer Tiefe von 300 mm und einer Höhe von 2.000 mm muss durch eine Wand-, Fußverankerung oder Kopfverbände gesichert werden

Die angegebenen Traglasten gelten für gleichmäßig verteilte Lasten je Regalboden.

Reifencontainer-Regalset

für 20-Fuß-Container / HACO600

Eigenschaften

- » **1 Set besteht aus:**
6 Felder je 1.500mm breit mit je 3 Reifenebenen
2 Felder je 1.300mm breit mit je 3 Reifenebenen
- » Rahmenhöhe 2.000mm
- » Kapazität: ca. 144 Räder / 36 Radsätze
- » Tragkraft pro Ebene 150kg
- » optimale Lagerung durch Reifentraversen



verzinkt	Höhe mm	Breite mm	Tiefe mm	Kapazität Set	2 Regalzeilen AKTIONSPREIS
	2.000	5.878	600	ca. 144 Räder 36 Radsätze	HACO600-RX1 729,00 €

Reifencontainer-Regalset

für 40-Fuß-Container / HACO1200

Eigenschaften

- » **1 Set besteht aus:**
12 Felder je 1.500mm breit mit je 3 Reifenebenen
4 Felder je 1.300mm breit mit je 3 Reifenebenen
- » Rahmenhöhe 2.000mm
- » Kapazität: ca. 288 Räder / 72 Radsätze
- » Tragkraft pro Ebene 150kg
- » optimale Lagerung durch Reifentraversen



verzinkt	Höhe mm	Breite mm	Tiefe mm	Kapazität Set	2 Regalzeilen AKTIONSPREIS
	2.000	11.756	600	ca. 144 Räder 36 Radsätze	HACO1200-RX1 1.290,00 €

Reifenlagerhallen - ebenfalls 100% made in Germany

Die mitwachsende Hallenbau-Lösung für Lagerkapazitäten ab 150 Radsätze



Typ HA2600

Ideal für bis zu 3 Lagerebenen

Höhe: 2,60m

Breite: 3,10m bis 7,10m

Länge: ab 4,10m



Typ HA3000 / 3200

Ideal für bis zu 4 Lagerebenen

Höhe: 3,00m / 3,20m

Breite: 4,10m bis 7,10m

Länge: ab 4,10m

Unser speziell für die Automobilbranche entwickeltes Hallensystem ist vollständig modular aufgebaut. Dieses gewährleistet Ihnen, dass Sie die Reifenlagerhalle selbst Jahrzehnte später - wenn die ursprünglich vorgesehene Lagerkapazität ausgeschöpft ist - ohne Schwierigkeiten längsseitig erweitern können. Der Hallenbau wächst somit mit Ihren Anforderungen. Je nachdem, ob Sie die Räder händisch oder mit Hilfe eines Hubgeräts in die Reifenregale platzieren möchten, stehen Ihnen verschiedene Höhenvarianten zur Verfügung: Die Reifenlagerhalle HA2600 (2,60m Höhe) bietet genügend Platz für 3 Reifenebenen übereinander, die HA3200 (3,20m Höhe) für 4 Reifenregalebenen übereinander. Hierbei lassen sich die Räder einfach und schnell aus dem Lager holen, so dass Wartezeiten und Handlingkosten minimiert werden.

Mit unserem optional angebotenen Reifenwagen „Goliath“ ist die 4. Lagerebene zudem schnell und effizient zu bedienen. Sofern Sie höher hinaus möchten, empfehlen wir die Reifenlagerhalle des Typs HA4000 (4,00m Höhe) mit 5 Ebenen sowie die HA4800 (4,80m Höhe) mit 6 Regalebenen. Bei der HA4800 ist ebenso eine Geschossanlage möglich.

Unsere Reifenlagerhallen können mit Erdnägeln kostengünstig und innerhalb kürzester Zeit auf vorhandenen Untergründen befestigt werden. Aufwändige Fundamentarbeiten werden so überflüssig. Zudem minimieren die von uns mitgelieferten Hallenzeichnungen sowie die Typenstatik Ihre Planungskosten erheblich. Einzelne Bauämter stimmen einer Erdnagelbefestigung nur für temporäre Bauten zu. Unter Umständen müssen für die Montage der Reifenlagerhalle mehrere Punkt- oder Streifenfundamente erstellt werden. Um unnötige Kosten zu vermeiden, empfehlen wir Ihnen dieses vor Baubeginn mit dem Bauamt zu klären.



Qualitäten im Überblick

- » schnelle + einfache Montage
- » dank spezieller Erdnägel entfallen Fundamentarbeiten i.d.R. vollständig (HA2600 / HA3000 / HA3200)
- » jederzeit längsseitig erweiterbar
- » optimale Raumausnutzung dank Systemstrategie
- » hergestellt aus profilierten Stahlpaneelen mit 10 jähriger Korrosionsschutz-Garantie
- » technische Zeichnungen / Typenstatik inklusive
- » zerlegte Anlieferung als Paket

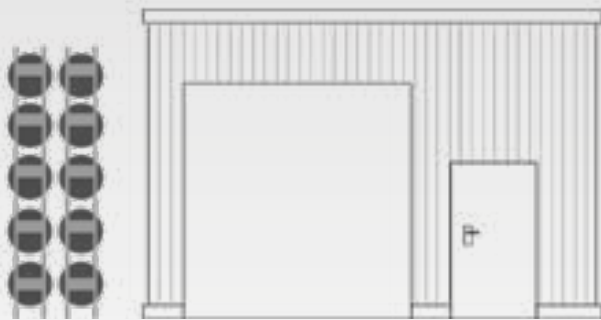

Typ HA4000

Ideal für bis zu 5 Lagerebenen

Höhe: 4,00m

Breite: 4,10m bis 7,10m

Länge: ab 4,10m

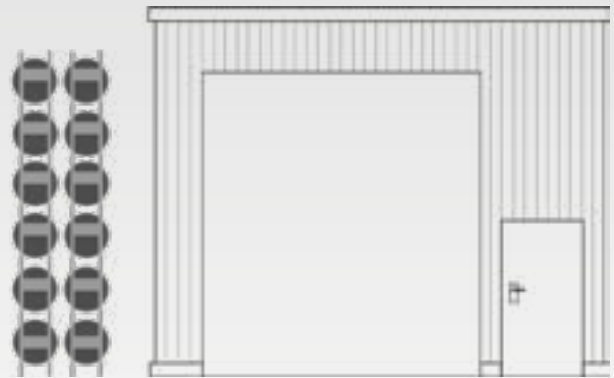

Typ HA4800

Ideal für bis zu 6 Lagerebenen

Höhe: 4,80m

Breite: 5,10m bis 7,10m

Länge: ab 4,10m



Verzinktes Feinblech garantiert Attraktivität über Jahrzehnte

Sämtliche Bauteile werden durch eine einzigartige Verbindungstechnologie miteinander verbunden, so dass im Gegensatz zu konventionellen Fertigungsverfahren die schützende Zinkschicht nicht beschädigt wird und der Hallenbau selbst über Jahrzehnte hinweg optisch ansehnlich bleibt. Gerne beraten wir Sie hierzu auch persönlich ausführlich.



Büroregale Schraubsystem

Eigenschaften

- » für bis zu 144 Ordner pro Regal
- » optimale Anpassung an vorhandene Büro- oder Archivräume durch drei individuell kombinierbare Regalbreiten

Ihr Nutzen

- » kein Durchrutschen der Ordner durch Anschlagleiste oder Mittelanschläge
- » Montage durch verschrauben der Böden

Aufbaumaße

Grundregal:
Nennlänge + 6 mm

Anbauregal:
Nennlänge + 3 mm

Rahmentiefe gesamt:
Nenntiefe + 6 mm

MULTIplus85 und MULTIplus150 Büroregale Schraubsystem

- » 600 mm Regaltiefe: fasst bis zu 144 Ordner pro Regalfeld
- » mühelose Anpassung an die Raumgegebenheiten
- » inklusive Anschlagleisten oder Mittelanschläge, um ein Durchschieben des Archivguts zu verhindern



Fachbreite 1.000 mm · Fachlast 85 kg · einseitig nutzbar

NEU

300 mm Tiefe mit Anschlagleiste
(gilt auch für Zusatzböden)
Der Deckboden hat keine Anschlagleiste.

	Höhe mm	Feldlast kg	Fachböden (Ordnerhöhen)	Ordner Stück	Grundregal		Anbauregal	
					Art.-Nr.	Preis	Art.-Nr.	Preis
verzinkt	1.800	340	5 (4 OH)	48	10445	88,18 €	10446	72,08 €
	2.000	340	6 (5 OH)	60	10450	103,62 €	10451	85,67 €
	2.300	340	7 (6 OH)	72	10455	123,82 €	10456	101,64 €
Zusatzboden mit 8 Schrauben und Muttern					11133-A-AL	12,52 €	11133-A-AL	12,52 €

Fachbreite 1.000 mm · Fachlast 150 kg · beidseitig nutzbar

600 mm Tiefe mit Mittelanschlag
(gilt auch für Zusatzböden)
Der Deckboden hat keinen Mittelanschlag.

	Höhe mm	Feldlast kg	Fachböden (Ordnerhöhen)	Ordner Stück	Grundregal		Anbauregal	
					Art.-Nr.	Preis	Art.-Nr.	Preis
verzinkt	1.800	730	5 (4 OH)	96	12145	142,92 €	12146	124,24 €
	2.000	730	6 (5 OH)	120	12150	167,96 €	12151	147,64 €
	2.300	660	7 (6 OH)	144	12155	195,00 €	12156	172,04 €
Zusatzboden mit 8 Schrauben und Muttern					17261-A-MA	22,80 €	17261-A-MA	22,80 €

Büroregale Stecksystem

Eigenschaften

- » für bis zu 144 Ordner pro Regal
- » optimale Anpassung an vorhandene Büro- oder Archivräume durch drei individuell kombinierbare Regalbreiten

Ihr Nutzen

- » kein Durchrutschen der Ordner durch Anschlagleiste oder Mittelanschläge
- » schneller Aufbau durch einfaches Stecken der Fachböden

Aufbaumaße

Grundregal:

Nennlänge + 60 mm

Anbauregal:

Nennlänge + 6 mm

Rahmentiefe gesamt:

Nenntiefe + 36 mm



MULTIplus85 und MULTIplus150 Büroregale Stecksystem

- » 600 mm Regaltiefe: fasst bis zu 144 Ordner pro Regalfeld
- » Lieferung mit glatten Rahmenfronten
- » inklusive Anschlagleisten oder Mittelanschläge, um ein Durchschieben des Archivguts zu verhindern



Fachbreite 1.000 mm · Fachlast 85 kg · einseitig nutzbar

NEU

300 mm Tiefe mit Anschlagleiste

(gilt auch für Zusatzböden)

Der Deckboden hat keine Anschlagleiste.

	Höhe mm	Feldlast kg	Fachböden (Ordnerhöhen)	Ordner Stück	Grundregal		Anbauregal	
					Art.-Nr.	Preis	Art.-Nr.	Preis
verzinkt	1.800	1.300	5 (4 OH)	48	17701	121,52 €	17704	89,93 €
	2.000	1.400	6 (5 OH)	60	17707	136,46 €	17710	103,48 €
	2.300	1.100	7 (6 OH)	72	17713	155,98 €	17716	119,32 €
Zusatzboden mit 4 Fachbodenträgern					11133-B-AL	12,16 €	11133-B-AL	12,16 €

Fachbreite 1.000 mm · Fachlast 150 kg · beidseitig nutzbar

600 mm Tiefe mit Mittelanschlag

(gilt auch für Zusatzböden)

Der Deckboden hat keinen Mittelanschlag.

	Höhe mm	Feldlast kg	Fachböden (Ordnerhöhen)	Ordner Stück	Grundregal		Anbauregal	
					Art.-Nr.	Preis	Art.-Nr.	Preis
verzinkt	1.800	1.300	5 (4 OH)	96	17737	188,32 €	17740	157,60 €
	2.000	1.400	6 (5 OH)	120	17743	213,96 €	17746	181,64 €
	2.300	1.100	7 (6 OH)	144	17749	243,76 €	17752	207,76 €
Zusatzboden mit 4 Fachbodenträgern					17261-B-MA	22,44 €	17261-B-MA	22,44 €

Vielseitiges Zubehör



Schüttgutleisten

ab 6,68 €



Stecktrennbleche

ab 4,33 €



Fachteiler

ab 7,80 €



Buchstützen

ab 5,02 €

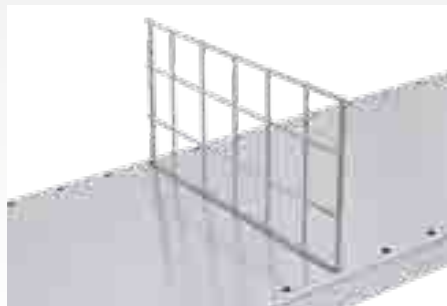

Drahtsteckgitter

ab 4,48 €

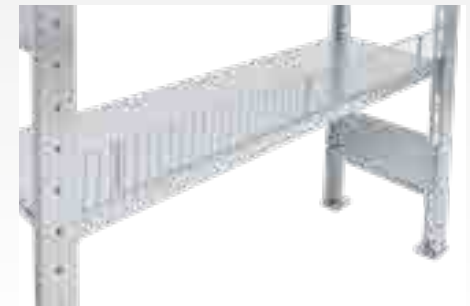

Draht-Schüttgutleisten

ab 9,95 €



Vollblech-Seiten-/Rückwände

ab 8,90 €



Vollblech-Seitenblenden

ab 27,37 €

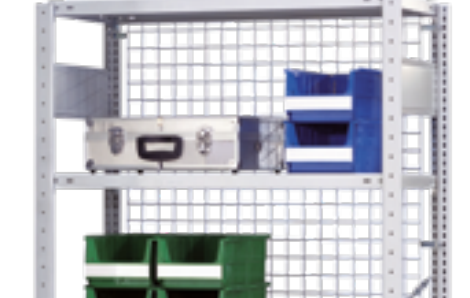

Drahtgitter-Wände

ab 7,12 €



Flügeltüren

ab 270,01 €



Lochplatten

ab 32,40 €

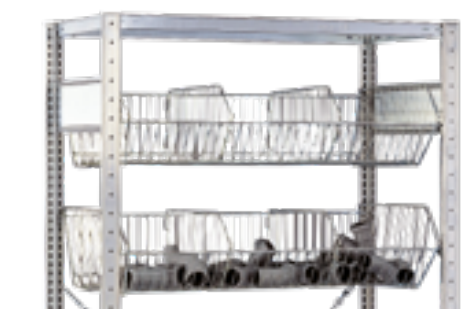

Drahtgitterkorb

57,90 €



Shüttgutmulden

ab 24,59 €

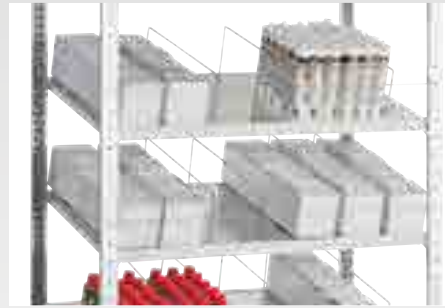

Trennbügel und Kippsicherungen

ab 2,00 €



Trenn- und Seitenführungen

ab 2,30 €

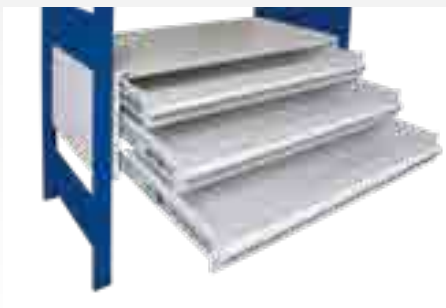

Regalschubladen

ab 171,00 €



Ausziehböden

ab 85,40 €



Kleiderstangen

ab 19,50 €



Universalprofil-Sets

ab 39,40 €



Schubladenblöcke

ab 551,41 €



Sichtlagerkästen

ab 0,95 €



Regalkästen

ab 4,07 €



Auffangwanne

82,01 €



Aluminiumleitern

ab 486,23 €



Grundregal ab 274,24 €
Art.-Nr. 15512

Weitspannregal WS 2000

beidseitig nutzbar

Eigenschaften

- » maximale Fachlast 400 kg
- » Stahlbodenebenen im Raster von 25 mm in der Höhe verstellbar
- » individuelle Anpassung an räumliche Gegebenheiten und an das Lagergut durch verschiedene Regalbreiten
- » verzinkt

Nutzen

- » großes Lagervolumen auf kleinem Raum
- » kurze Kommissionierungswege durch beidseitige Nutzbarkeit
- » schneller Aufbau durch einfaches Stecken der Holme
- » einfache Lagerung sperriger und voluminöser Güter

Aufbaumaße

Grundregal: Nennlänge + 60 mm

Anbauregal: Nennlänge + 6 mm

Rahmentiefe gesamt: Nenntiefe + 36 mm

Höhe der Holme: 65 mm



Komplettregale WS 2000 mit Stahlböden

Fachbreite 2.000 mm · Fachlast 400 kg

				Tiefe mm		500		800	
	Höhe mm	Feldlast kg	Fach-ebenen	Grundregal	Anbauregal	Grundregal	Anbauregal		
				verzinkt	2.000	1.200	3	15512 ■	15513 ■
274,24 €	242,78 €	317,16 €	282,72 €						
2.500	1.600	4	15592 ■		15593 ■	15596 ■	15597 ■		
			364,10 €		322,93 €	422,32 €	376,68 €		
3.000	2.000	5	15722 ■		15723 ■	15726 ■	15727 ■		
			451,58 €		401,89 €	522,12 €	467,96 €		
Zusatzebene mit Stahlböden*			15811 ■		15811 ■	15813 ■	15813 ■		
			70,44 €		70,44 €	82,76 €	82,76 €		

Fachbreite 2.500 mm · Fachlast 400 kg

verzinkt	2.000	1.200	3	15532 ■	15533 ■	15536 ■	15537 ■
				331,99 €	300,53 €	394,65 €	360,21 €
	2.500	1.600	4	15612 ■	15613 ■	15616 ■	15617 ■
				441,10 €	399,93 €	525,64 €	480,00 €
	3.000	2.000	5	15742 ■	15743 ■	15746 ■	15747 ■
				547,83 €	498,14 €	651,27 €	597,11 €
	Zusatzebene mit Stahlböden*			15831 ■	15831 ■	15833 ■	15833 ■
				89,69 €	89,69 €	108,59 €	108,59 €

* Bitte beachten Sie beim Einsatz von Zusatzebenen, dass die maximale Feldlast nicht überschritten wird.

Weitspannregal WS 3000

beidseitig nutzbar

Eigenschaften

- » mit Multifunktionsrahmen
- » maximale Fachlast 500 kg
- » Lagerung auf Stahlpaneelen
- » Ebenen im Raster von 25 mm in der Höhe verstellbar
- » Holme mit 200 mm Lochabständen
- » verzinkt

Nutzen

- » vielfältige Unterteilungsmöglichkeiten
- » großes Lagervolumen auf kleinem Raum
- » kurze Kommissionierungswege durch beidseitige Nutzbarkeit
- » schneller Aufbau durch einfaches Stecken der Holme

Aufbaumaße

Grundregal: Nennlänge + 60 mm

Anbauregal: Nennlänge + 6 mm

Rahmentiefe gesamt: Nenntiefe + 36 mm

Höhe der Holme: 70 mm



Grundregal ab 357,01 €
Art.-Nr. 22194



Komplettregale WS 3000 mit Stahlpaneelen

Fachbreite 2.000 mm · Fachlast 500 kg							
Tiefe mm				600		1.000	
	Höhe mm	Feldlast kg	Fachebenen	Grundregal	Anbauregal	Grundregal	Anbauregal
verzinkt	2.000	1.500	3	22194 ■	22195 ■	22198 ■	22199 ■
				357,01 €	303,80 €	433,18 €	376,52 €
	2.500	2.000	4	22204 ■	22205 ■	22208 ■	22209 ■
				462,34 €	398,23 €	562,84 €	494,66 €
	3.000	2.500	5	22214 ■	22215 ■	22218 ■	22219 ■
				568,05 €	492,85 €	694,76 €	613,93 €
Zusatzebene mit Stahlpaneelen*			22187 ■	22187 ■	22189 ■	22189 ■	
			83,53 €	83,53 €	106,62 €	106,62 €	
Fachbreite 2.500 mm · Fachlast 500 kg							
verzinkt	2.000	1.500	3	22254 ■	22255 ■	22258 ■	22259 ■
				461,92 €	408,71 €	563,86 €	507,20 €
	2.500	2.000	4	22264 ■	22265 ■	22268 ■	22269 ■
				602,22 €	538,11 €	737,08 €	668,90 €
	3.000	2.500	5	22274 ■	22275 ■	22278 ■	22279 ■
				742,90 €	667,70 €	912,56 €	831,73 €
Zusatzebene mit Stahlpaneelen*			22287 ■	22287 ■	22289 ■	22289 ■	
			118,50 €	118,50 €	150,18 €	150,18 €	

* Bitte beachten Sie beim Einsatz von Zusatzebenen, dass die maximale Feldlast nicht überschritten wird.



Weitspannregal Z 1

beidseitig nutzbar

Eigenschaften

- » maximale Fachlast 776 kg
- » Lagerung auf Stahlpaneelen
- » Ebenen im Raster von 38 mm in der Höhe verstellbar
- » optimale Anpassung durch 4 Regalbreiten und 3 Regalhöhen

Ihr Nutzen

- » einfache Lagerung sperriger und voluminöser Güter
- » kurze Kommissionierungswege durch beidseitige Nutzbarkeit
- » schnelle Montage ohne Schrauben durch Schlüsselochung der Profile



Komplettregale Z 1 mit Stahlpaneelen

Fachbreite 1.536 mm							
	Höhe mm	Feldlast kg	Ebenen	Grundregal		Grundregal	
				Tiefe mm	621	926	
				Fachlast kg	767	646	
blau orange	1.981	3.200	4	18201-N	391,06 €	18203-N	495,74 €
	2.438	2.800	4	18221-N	400,86 €	18223-N	505,54 €
	3.048	2.500	4	18241-N	414,90 €	18243-N	519,58 €
	Zusatzebene mit Stahlpaneelen			18321-N	85,36 €	18323-N	111,53 €
Fachbreite 1.841 mm							
	Höhe mm	Feldlast kg	Ebenen	Grundregal		Grundregal	
				Tiefe mm	621	926	
				Fachlast kg	559	545	
blau orange	1.981	3.200	4	18206-N	446,18 €	18208-N	566,94 €
	2.438	2.800	4	18226-N	455,98 €	18228-N	576,74 €
	3.048	2.500	4	18246-N	470,02 €	18248-N	590,78 €
	Zusatzebene mit Stahlpaneelen			18326-N	99,14 €	18328-N	129,33 €
Fachbreite 2.146 mm							
	Höhe mm	Feldlast kg	Ebenen	Grundregal		Grundregal	
				Tiefe mm	621	926	
				Fachlast kg	439	437	
blau orange	1.981	3.200	4	18211-N	501,94 €	18213-N	638,78 €
	2.438	2.800	4	18231-N	511,74 €	18233-N	648,58 €
	3.048	2.500	4	18251-N	525,78 €	18253-N	662,62 €
	Zusatzebene mit Stahlpaneelen			18331-N	113,08 €	18333-N	147,29 €
Fachbreite 2.450 mm							
	Höhe mm	Feldlast kg	Ebenen	Grundregal		Grundregal	
				Tiefe mm	621	926	
				Fachlast kg	349	340	
blau orange	1.981	3.200	4	18216-N	557,78 €	18218-N	710,70 €
	2.438	2.800	4	18236-N	567,58 €	18238-N	720,50 €
	3.048	2.500	4	18256-N	581,62 €	18258-N	734,54 €
	Zusatzebene mit Stahlpaneelen			18336-N	127,04 €	18338-N	165,27 €

Z1 Packtisch mit Regalebenen

Eigenschaften

- » Fachlast für Tischebene 320 kg
- » Fachlast für Regalebene 100 kg
- » individuelle Höheneinteilung der Ebenen durch 38 mm-Raster
- » ausgelegt mit 16 mm Spanplatten
- » Ständer blau, Traversen orange

Ihr Nutzen

- » optimale Lagerung der benötigten Werkzeuge und Materialien in den Regalebenen
- » individuell einsetzbar für Werkstatt und Lager, zum Beispiel zum Packen und Kommissionieren
- » schnelle vollsteckbare Montage ohne Schrauben, durch Schlüsselochung der Profile

Packtisch mit Regalebenen				
Höhe mm	Breite mm	Tiefe mm Tisch / Regal		
1.981	1.536	773 / 316	18000-A1 ■	250,91 €
1.981	2.450	773 / 316	18000-A2 ■	342,76 €



Z1 Packtisch ohne Regalebenen

Eigenschaften

- » Fachlast 320 kg
- » individuelle Höheneinteilung der Ebenen durch 38 mm-Raster
- » ausgelegt mit 16 mm Spanplatten
- » Ständer blau, Traversen orange

Ihr Nutzen

- » rüchenschonende Arbeitshöhe
- » individuell einsetzbar für Werkstatt und Lager
- » schnelle vollsteckbare Montage ohne Schrauben, durch Schlüsselochung der Profile

Packtisch ohne Regalebenen				
Höhe mm	Breite mm	Tiefe mm		
990	1.536	621	18000-A3 ■	131,01 €
		773	18000-A4 ■	140,93 €
		926	18000-A5 ■	154,21 €
		1.230	18000-A6 ■	177,87 €
990	1.841	621	18000-A7 ■	146,76 €
		773	18000-A8 ■	157,94 €
		926	18000-A9 ■	172,49 €
		1.230	18000-A14 ■	198,69 €
990	2.450	621	18000-A10 ■	178,85 €
		773	18000-A11 ■	202,32 €
		926	18000-A12 ■	209,65 €
		1.230	18000-A13 ■	240,89 €



Komplettregale

Startersets und Anbauregale

Palettengewicht von 610 kg bis 1.080 kg

- » **Startersets** bestehen aus 3 Feldern je 2.700 mm breit
 - 4 Rahmen
 - 12 bzw. 18 Holme
 - 16 Schwerlastanker / Bodenanker
- » **Anbauregale** bestehen aus 1 Feld 2.700 mm breit
 - 1 Rahmen
 - 4 bzw. 6 Holme
 - 4 Schwerlastanker / Bodenanker



Palettengewicht bis 610 kg

3 Lagerebenen · Palettengewicht bis 610 kg											
Starterset	Höhe mm	Breite mm	Tiefe mm	Fachhöhe mm	Palettenhöhe max. mm	Anzahl Lagerebenen	Anzahl Palettenplätze	Fachlast max. kg	Feldlast max. kg	Starterset (3 Felder je 2.700 mm breit)	
	3.000	8.444	1.100	1.250	1.000	3	27	1.840	10.415	46800 ■	1.017,34 €
	4.000	8.444	1.100	1.750	1.500	3	27	1.840	7.855	46801 ■	1.142,54 €
	5.000	8.444	1.100	2.250	2.000	3	27	1.840	5.725	46802 ■	1.259,54 €
Anbauregal											Anbauregal (1 Feld 2.700 mm breit)
	3.000	2.786	1.100	1.250	1.000	3	9	1.840	10.415	46803 ■	298,03 €
	4.000	2.786	1.100	1.750	1.500	3	9	1.840	7.855	46804 ■	329,33 €
	5.000	2.786	1.100	2.250	2.000	3	9	1.840	5.725	46805 ■	358,58 €

4 Lagerebenen · Palettengewicht bis 610 kg											
Starterset	Höhe mm	Breite mm	Tiefe mm	Fachhöhe mm	Palettenhöhe max. mm	Anzahl Lagerebenen	Anzahl Palettenplätze	Fachlast max. kg	Feldlast max. kg	Starterset (3 Felder je 2.700 mm breit)	
	3.000	8.444	1.100	800	600	4	36	1.840	12.040	26806-N ■	1.272,94 €
	4.000	8.444	1.100	1.150	900	4	36	1.840	10.250	26807-N ■	1.398,14 €
	5.000	8.444	1.100	1.500	1.250	4	36	1.840	8.650	26808-N ■	1.515,14 €
Anbauregal											Anbauregal (1 Feld 2.700 mm breit)
	3.000	2.786	1.100	800	600	4	12	1.840	12.040	46809 ■	383,23 €
	4.000	2.786	1.100	1.150	900	4	12	1.840	10.250	46810 ■	414,53 €
	5.000	2.786	1.100	1.500	1.250	4	12	1.840	8.650	46811 ■	443,78 €

■ 5 Tage ab Lager

Palettengewicht bis 860 kg

3 Lagerebenen · Palettengewicht bis 860 kg

Höhe mm	Breite mm	Tiefe mm	Fachhöhe mm	Palettenhöhe max. mm	Anzahl Lagerebenen	Anzahl Palettenplätze	Fachlast max. kg	Feldlast max. kg	Grundmodul (3 Felder je 2.700 mm breit)		Starterset
3.000	8.444	1.100	1.250	1.000	3	27	2.580	10.415	46824	1.077,34 €	
4.000	8.444	1.100	1.750	1.500	3	27	2.580	7.855	46825	1.202,54 €	
5.000	8.444	1.100	2.250	2.000	3	27	2.580	5.725	46826	1.319,54 €	
									Anbaumodul (1 Feld 2.700 mm breit)		Anbauregal
3.000	2.786	1.100	1.250	1.000	3	9	2.580	10.415	46827	318,03 €	
4.000	2.786	1.100	1.750	1.500	3	9	2.580	7.855	46828	349,33 €	
5.000	2.786	1.100	2.250	2.000	3	9	2.580	5.725	46829	378,58 €	

4 Lagerebenen · Palettengewicht bis 860 kg

Höhe mm	Breite mm	Tiefe mm	Fachhöhe mm	Palettenhöhe max. mm	Anzahl Lagerebenen	Anzahl Palettenplätze	Fachlast max. kg	Feldlast max. kg	Grundmodul (3 Felder je 2.700 mm breit)		Starterset
3.000	8.444	1.100	800	550	4	36	2.580	12.040	46830	1.362,94 €	
4.000	8.444	1.100	1.150	900	4	36	2.580	10.250	46831	1.488,14 €	
5.000	8.444	1.100	1.500	1.250	4	36	2.580	8.650	46832	1.605,14 €	
									Anbaumodul (1 Feld 2.700 mm breit)		Anbauregal
3.000	2.786	1.100	800	550	4	12	2.580	12.040	46833	413,23 €	
4.000	2.786	1.100	1.150	900	4	12	2.580	10.250	46834	444,53 €	
5.000	2.786	1.100	1.500	1.250	4	12	2.580	8.650	46835	473,78 €	

Palettengewicht bis 1.080 kg

3 Lagerebenen · Palettengewicht bis 1.080 kg

Höhe mm	Breite mm	Tiefe mm	Fachhöhe mm	Palettenhöhe max. mm	Anzahl Lagerebenen	Anzahl Palettenplätze	Fachlast max. kg	Feldlast max. kg	Grundmodul (3 Felder je 2.700 mm breit)		Starterset
3.000	8.444	1.100	1.250	1.000	3	27	3.250	10.415	46836	1.208,14 €	
4.000	8.444	1.100	1.750	1.500	3	27	3.250	7.855	46837	1.333,34 €	
5.000	8.540	1.100	2.250	2.000	3	27	3.250	9.190	46838	1.616,74 €	
									Anbaumodul (1 Feld 2.700 mm breit)		Anbauregal
3.000	2.786	1.100	1.250	1.000	3	9	3.250	10.415	46839	361,63 €	
4.000	2.786	1.100	1.750	1.500	3	9	3.250	7.855	46840	392,93 €	
5.000	2.810	1.100	2.250	2.000	3	9	3.250	9.190	46841	463,78 €	

4 Lagerebenen · Palettengewicht bis 1.080 kg

Höhe mm	Breite mm	Tiefe mm	Fachhöhe mm	Palettenhöhe max. mm	Anzahl Lagerebenen	Anzahl Palettenplätze	Fachlast max. kg	Feldlast max. kg	Grundmodul (3 Felder je 2.700 mm breit)		Starterset
3.000	8.444	1.100	800	550	4	36	3.250	12.040	46842	1.559,14 €	
4.000	8.444	1.100	1.150	900	4	36	3.250	10.250	46843	1.684,34 €	
5.000	8.540	1.100	1.500	1.250	4	36	3.250	11.810	46844	1.967,74 €	
									Anbaumodul (1 Feld 2.700 mm breit)		Anbauregal
3.000	2.786	1.100	800	550	4	12	3.250	12.040	46845	478,63 €	
4.000	2.786	1.100	1.150	900	4	12	3.250	10.250	46846	509,93 €	
5.000	2.810	1.100	1.500	1.250	4	12	3.250	11.810	46847	580,78 €	

■ 5 Tage ab Lager

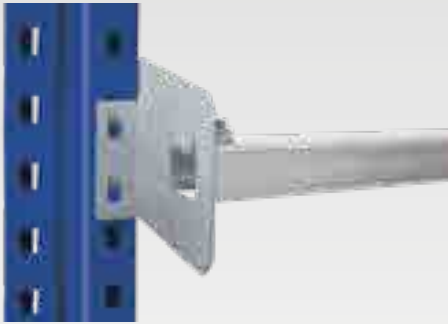

Durchschubsicherungen

- » verhindert das unbeabsichtigte Durchschieben von Ladeeinheiten
- » Palettenüberstand 75 mm
- » inkl. Befestigungsmaterial
- » verzinkt

Holmlänge mm		
1.825	16729 ■	23,63 €
2.700	16731 ■	27,68 €



Tiefenauflagen zur Querlagerung von Paletten

- » glatte Ausführung
- » sichere Aufnahme von Paletten bei Quereinlagerung
- » verzinkt

für Rahmentiefe mm	Tragkraft je Paar / kg		Preis / Paar
1.100	946	16090-55-N ■	25,40 €



Containerauflagen-Set

- » mit seitlicher Aufkantung und Durchschubsicherung
- » für eine Euro-Gitterbox oder Europalette geeignet
- » hilft beim Einladen und Positionieren von Gitterboxen

für Rahmentiefe mm	für Holmtiefe mm	Breite mm		Preis / Set
800	50	1.200	16093-50 ■	54,35 €
1.100	50	800	16092-50 ■	60,20 €



Stahlpaneele aufgelegt

- » Stahlpaneele komplett für eine Holmebene
- » sichere Auflage durch Übergreifen über die Holme
- » verzinkt

Rahmentiefe mm	Holmlänge mm	Paneelstärke mm	Belastbarkeit max. kg		Preis / Ebene
1.100	1.825	1,25	1.500	16161-E ■	121,83 €
1.100	2.700	1,25	2.250	16163-E ■	181,35 €



Spanplatten aufgelegt, 38 mm

- » Spanplatten komplett für eine Holmebene
- » inkl. Zentrierblech gegen Verschieben der Spanplatte
- » zur Sicherung von Durchfahrten und Gängen

Rahmentiefe mm	Holmlänge mm	Tragkraft kg/Ebene		Preis / Ebene
1.100	1.825	281	46588 ■	95,80 €
1.100	2.700	416	16195-50 ■	138,40 €

Distanzstücke für Doppelregale

- » 2 hintereinander stehende Einzelregale werden stabil zum Doppelregal verbunden
- » inkl. Befestigungsmaterial
- » verzinkt

Tiefe mm		Preis / Stück
200	16410 ■	3,75 €
300	16411 ■	4,80 €



Rammschutz-Ecke, L-Form/U-Form 400 mm

- » zum Schutz vor Schäden durch Regalbediengeräte
- » 6 mm Materialstärke
- » inkl. 4 Bodenanker
- » in Sicherheitsfarben gelb / schwarz



L-Form

U-Form

L-Form

Höhe mm		Preis / Stück
400	16105-N ■	38,06 €

U-Form

Höhe mm		Preis / Stück
400	16104 ■	49,15 €

Unterlegbleche

- » zum Ausgleichen von Bodenunebenheiten
- » Verschraubung an den Rahmenfüßen
- » verzinkt

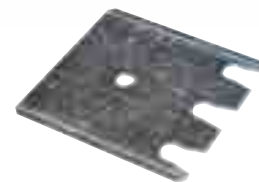

für Rahmen	Stück	Materialstärke mm		
S610-N, S620-N, S625-N	1	2	16152 ■	2,19 €
Trennfolie für Fußplatte bei magnesithaltigen Böden für Stützen S610-N, S620-N, S625-N			16149 ■	3,96 €

Gitter-Rückwände

- » gegen Herabfallen von Lagergut
- » inklusive Abstandhalter 150 mm, zur rückseitigen Befestigung am Rahmen
- » Rahmen blau, Maschengitter verzinkt

Gitterhöhe mm	Feldbreite mm		Preis / Stück
1.000	1.825	16114-A-N ■	128,40 €
1.000	2.700	16117-N ■	197,70 €
1.500	1.825	16115-A-N ■	188,10 €
1.500	2.700	16118-N ■	278,55 €

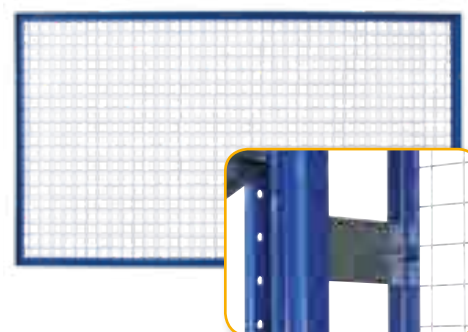

Gitterroste aufgelegt

Maschenweite 40 x 60 mm und 30 x 30 mm

- » sicherere Auflage durch Übergreifen über die Holme
- » 50 mm Außenkante
- » feuerverzinkt



Maschenweite 30 x 30 mm					
Rahmentiefe mm	Holmlänge mm	Tragkraft pro Ebene kg	Anzahl Gitterroste		Preis / Ebene
1.100	1.825	2.000	2	16240 ■	207,80 €
1.100	2.700	3.000	3	16242 ■	311,70 €

Maschenweite 40 x 60 mm					
Rahmentiefe mm	Holmlänge mm	Tragkraft pro Ebene kg	Anzahl Gitterroste		Preis / Ebene
1.100	1.825	1.980	2	16892 ■	171,30 €
1.100	2.700	3.000	3	16894 ■	256,95 €

Neues System



**Komplettregal ab
1.598,80 €**
Art.-Nr. 27707

Kragarmregal K 3000

- » zur stehenden, liegenden oder hängenden Aufbewahrung von Rohren, Profilen und anderen sperrigen Materialien
- » Kragarme im Raster von 100 mm in der Höhe verstellbar
- » Abfallsicherung zur sicheren Lagerung
- » beliebig lange Regalzeilen, ein- oder doppelseitig nutzbar
- » optimierte Belastungswerte durch Verschrauben von Fuß und Ständer
- » Sondermaße und höhere Belastungen auf Anfrage



weitere
Farben auf
Anfrage

Komplettregal K 3000 einseitig IPE 120

Regalhöhe mm	Feldbreite mm	Regalbreite mm	Nutztiefe mm	Anzahl Ständer	Anzahl Kragarme je Ständer	Tragkraft kg je Arm	Tragkraft kg gesamt inkl. Fußebene	Art-Nr.	Preis
2.500	1.300	3.900	500	4	4	445	8.900	27707 □	1.669,60 €



Komplettregal K 3000 doppelseitig IPE 120

Regalhöhe mm	Feldbreite mm	Regalbreite mm	Nutztiefe mm	Anzahl Ständer	Anzahl Kragarme je Ständer	Tragkraft kg je Arm	Tragkraft kg gesamt inkl. Fußebene	Art-Nr.	Preis
2.500	1.300	3.900	2 x 500	4	4	445	17.800	27722 □	2.478,93 €

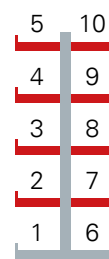

Kreuzstrebe

- » inkl. Spannschlösser und Schrauben
- » sendzimirverzinkt

Die ersten 5 Felder müssen mit 2 Kreuzstreben ausgestattet werden, danach das 6. Feld, anschließend jedes weitere 5. Feld.

27623 □ 38,17 €



Kragarm K 3000 IPE 80

- » angeschweißte Abfallsicherung
- » Nutzhöhe 37 mm
- » RAL 3000 feuerrot

Kragarmlänge mm	Belastbarkeit kg	Art-Nr.	Preis
405	1.115 kg	27604 □	31,17 €
505	890 kg	27605 □	33,80 €
605	740 kg	27606 □	36,43 €

Kragarmregal K 6000

- » zur stehenden, liegenden oder hängenden Aufbewahrung von Rohren, Profilen und anderen sperrigen Materialien
- » Kragarme im Raster von 100 mm in der Höhe verstellbar
- » Abrollsicherung zur sicheren Lagerung optional einsteckbar
- » beliebig lange Regalzeilen, ein- oder doppelseitig nutzbar
- » optimierte Belastungswerte durch Verschrauben von Fuß und Ständer
- » Sondermaße und höhere Belastungen auf Anfrage

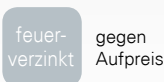
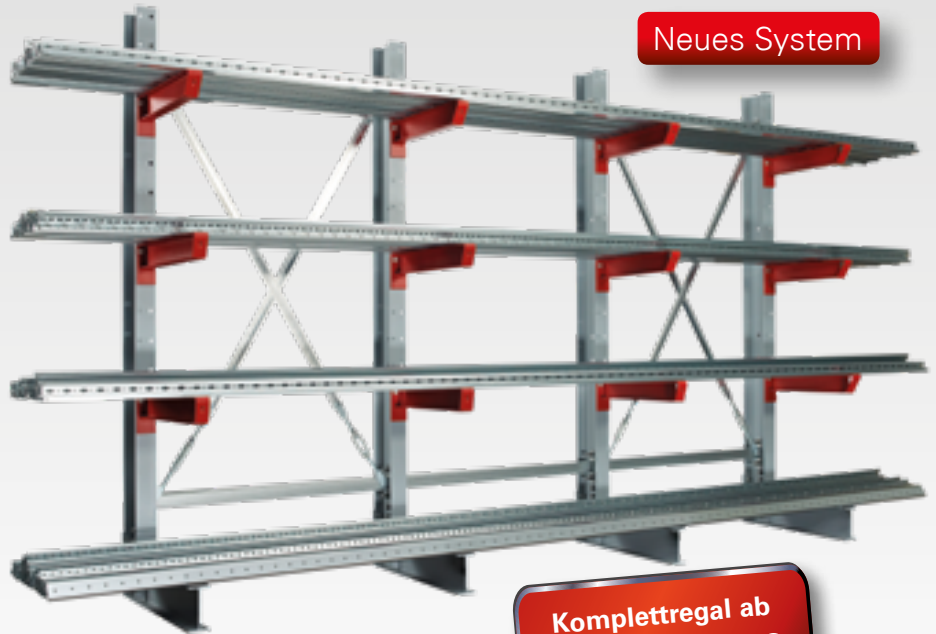

Komplettregal K 6000 einseitig IPE 180

Regalhöhe mm	Feldbreite mm	Regalbreite mm	Nutztiefe mm	Anzahl Ständer	Anzahl Kragarme je Ständer	Tragkraft kg je Arm	Tragkraft kg gesamt inkl. Fußebene	Art-Nr.	Preis
3.000	1.500	4.500	1.000	4	4	575	11.500 kg	28707 □	2.952,33 €



Komplettregal K 6000 doppelseitig IPE 180

Regalhöhe mm	Feldbreite mm	Regalbreite mm	Nutztiefe mm	Anzahl Ständer	Anzahl Kragarme je Ständer	Tragkraft kg je Arm	Tragkraft kg gesamt pro Seite inkl. Fußebene	Art-Nr.	Preis
3.000	1.500	4.500	2 x 1.000	4	8	575	13.550	28722 □	4.390,33 €

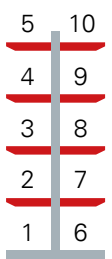



Kreuzstrebe

- » inkl. Spannschlösser und Schrauben
- » erforderlich je angefangene 5 Regalfelder
- » verzinkt

28677 49,67 €



Kragarm K 6000 IPE 80

- » inkl. Vorrichtung für Steckstift

28601 □ 47,47 €

Steckstift für IPE 80

- » Nutzhöhe 100 mm

27610-100 □ 2,38 €





Mehrgeschossige Lagerbühnen

Unsere Steckregalsysteme sind so leistungsfähig, dass nicht nur laufende Meter Regal aufgestellt, sondern auch zwei- und mehrgeschossige Regalanlagen damit montiert werden können. Die Regalsysteme kommen überall dort zum Einsatz, wo auf wenig Raum mit ausreichender Höhe möglichst viel Lagergut untergebracht werden soll.

Bis zu einer Höhe von 10 Metern werden Regalzeilen gestellt, die mit Laufgängen und Treppenaufgängen sowie Palettenaufgabestationen versehen werden können. Die Projektplanung und Montage werden von qualifiziertem Fachpersonal durchgeführt und entsprechen den vorgeschriebenen Normen und Vorschriften.

Durch die spezielle Profilierung wird bereits bei geringer Materialstärke eine äußerst hohe Tragkraft erreicht. Eine lange Lebensdauer und ein gleichbleibend gutes Aussehen unserer Regalanlagen sind durch die Verwendung von feinverzinktem Stahl gewährleistet.



**Fachbodenregale für Industrie & Gewerbe:
Höchste Qualität. Preiswert. Ab Lager.**



Weitere Kernkompetenzen:

- ✓ Werkstatthallen / Direktannahmen
- ✓ Isolierte Leichtbauhallen
- ✓ Gewerbe- und Industriebau
- ✓ Rettungswachen / Fahrzeughallen
- ✓ Schnellbauhallen
- ✓ Reifenlagerhallen / -container
- ✓ Reifenregale
- ✓ Materiallagerhallen
- ✓ Gebrauchtwagenpavillons
- ✓ Büro- und Sanitärcontainer
- ✓ Verkaufsbüros



Hacobau Hallen- und Containersysteme GmbH
Vizelinstraße 25, D-31785 Hameln

Tel. +49 (0) 5151- 80 98 76

Fax +49 (0) 5151- 80 98 77

info@hacobau.de / www.hacobau.de

Technische Änderungen und Irrtümer vorbehalten. Alle Regale ohne Bestückung.
Alle Preise zzgl. gesetzlicher MwSt., Lieferung ab Werk, ohne Montage.

Dieser Katalog ist für Industrie, Handel, Handwerk und Gewerbe bestimmt.



Showrooms / Raummodul-Anlagen



Werkstatthallen / Direktannahmen



Verkaufspavillons



Kaltlagerhallen / Reifenlagerhallen



Regalsysteme / Lagertechnik